



29 rue du 14 juillet  
67980 - Hangenbieten  
FRANCE  
Tel. : +33 3 88 48 53 00  
[www.soframe.com](http://www.soframe.com)

SÉCURITÉ



© SOFRAME - 052024 - D190188 - All rights reserved. This document is the exclusive property of our company. All descriptions, specifications and characteristics are given for information only and do not represent a commitment of any kind. Non contractual photos.

# APCL

## Véhicule Blindé Léger de Transport de Personnels



SÉCURITÉ



## Caractéristiques techniques

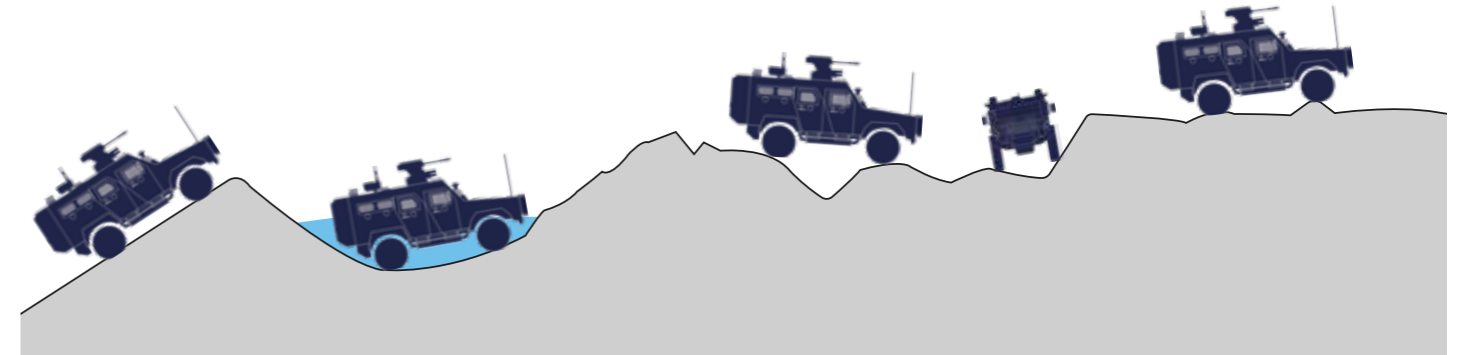
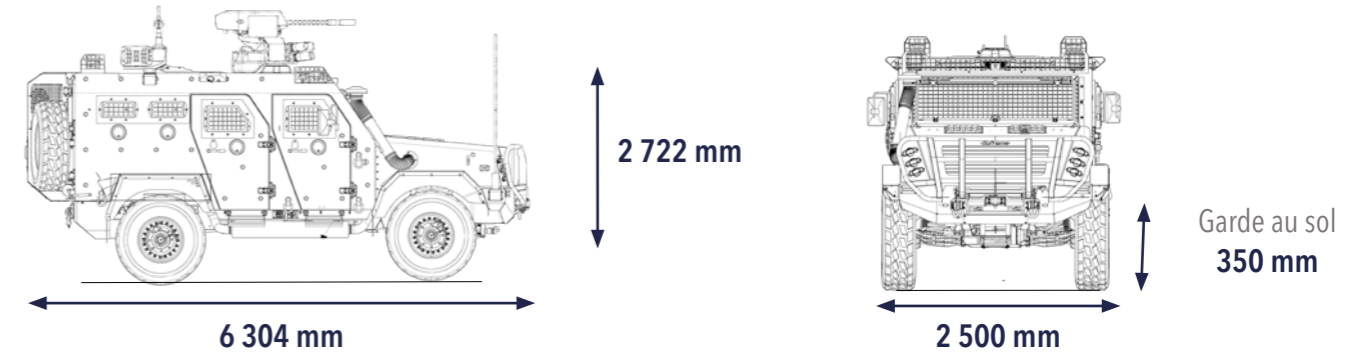

Pente franchissable  
**60 %**

Passage à gué  
**750 mm**

Fossé  
**900 mm**

Dévers  
**30 %**

Marche  
**400 mm**

L'APCL (Armoured Personal Carrier Light) possède une **structure blindée** certifiée STANAG assurant le déplacement en **sécurité et le confort** de 8 personnels. Le véhicule est conçu pour être équipé de **systèmes de missions contrôlés** depuis l'intérieur de l'habitacle.

Il présente un PTAC de 12 tonnes ainsi qu'une transmission intégrale permanente.

Son moteur 6 cylindres délivre un couple de 970 Nm et développe 210 kW (285 cv) pour atteindre 110 km/h en vitesse soutenue.

Sa suspension indépendante assure un **plus grand confort, une meilleure traction, plus de sécurité et de stabilité, sur et hors route, à basse ou haute vitesse.**

Il peut également être doté d'un essieu arrière directeur pour optimiser le comportement routier et faciliter la **manœuvrabilité** à basse vitesse, notamment dans des espaces compartimentés ou déstructurés.

 Protection : jusqu'au niveau 3

 Moteur : 210 kW (285 cv)

 Boite de vitesse automatique

 PTAC : 12 t

 Vitesse maximale : 110 km/h

 Autonomie : 600 km

 Rayon de braquage : 6,5 m

 Equipage : 8 personnels