



PRV

Véhicule de Dépannage Protégé



© SOFRAME - 05/2022 - D19021 - FR - Non-contractual photos - All descriptions and characteristics are indicative and non-binding.

29 rue du 14 juillet
67980 - Hangenbieten
FRANCE
Tel. : +33 3 88 48 53 00
www.soframe.com

DÉFENSE



DÉFENSE

FR



Caractéristiques techniques

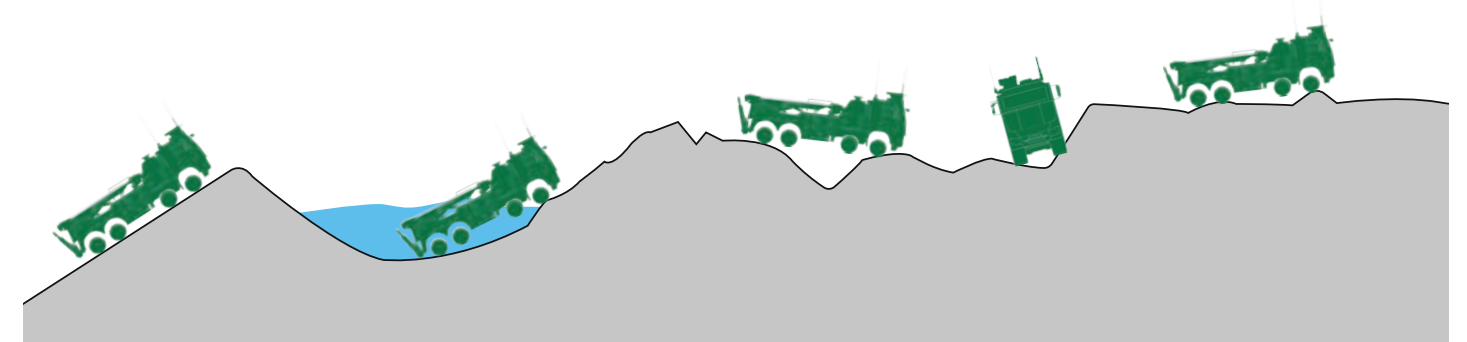
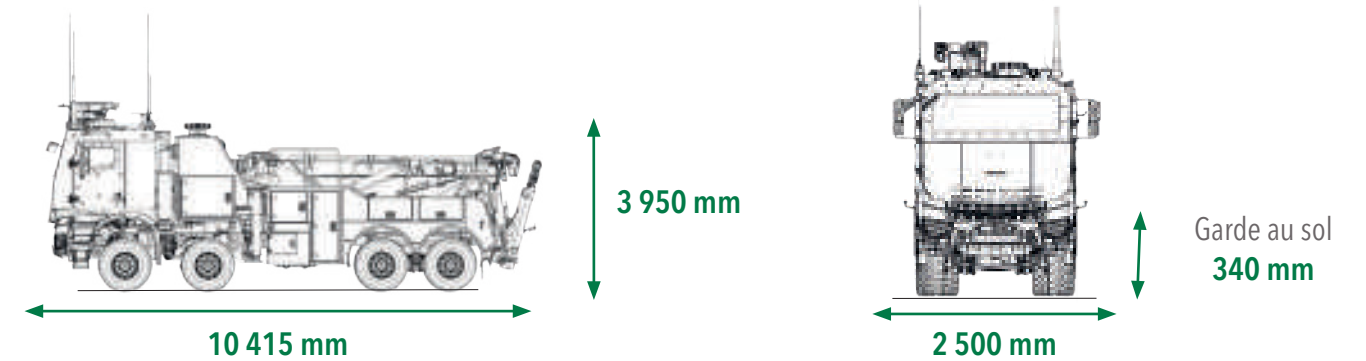

Pente franchissable
60 %

Passage à gué
700 mm

Fossé
700 mm

Dévers
30 %

Marche
400 mm

Extraction de l'avant

Bête de somme par excellence de l'appui et du soutien matériel de l'avant, le véhicule d'extraction et de dépannage doit être **sûr, robuste, puissant, rapide, modulaire, résilient et doté de capacités routières et tout terrain étendues.**

C'est pour répondre à ces besoins que nous avons conçu le **PRV.**

Le **PRV** est un véhicule 8x8 doté d'un **bras de remorquage** et d'un système de **levage/halage.**

Il est équipé d'une cabine **blindée et pressurisée** assurant la protection de l'équipage face aux menaces de type haute intensité.

Le véhicule **PRV** est développé pour évoluer sur les terrains accidentés.

Le système de dépannage du **PRV** est conçu pour dépanner des véhicules d'un **PTC allant jusqu'à 48 tonnes.**



Protection balistique et mine élevée



Vitesse maximale : 90 km/h



Bras de remorquage tracté-tiré : 35,5 t



Bras de remorquage tracté - levé : 12,5 t



Halage : 20 t



Auto - halage : 10 t



Treuil principal : longueur de câble : 80 m



Equipage : 3 personnels