



29 rue du 14 juillet
67980 - Hangenbieten
FRANCE
Tel. : +33 3 88 48 53 00
www.soframe.com

DÉFENSE



© SOFRAME - 042024 - D15372B - All rights reserved. This document is the exclusive property of our company. All descriptions, specifications and characteristics are given for information only and do not represent a commitment of any kind. Non contractual photos.

VENPIR

Véhicule Moyen d'Intervention Rapide



DÉFENSE

FR



Caractéristiques techniques

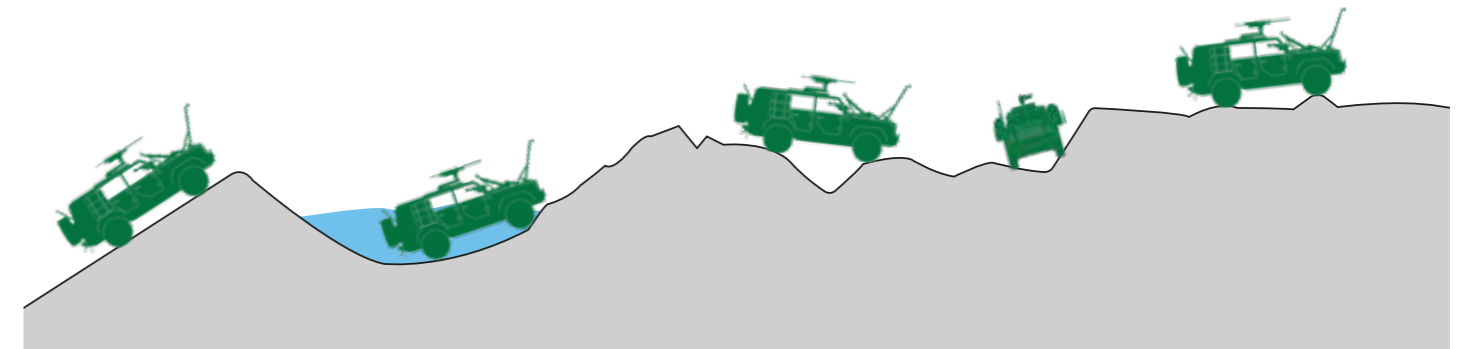
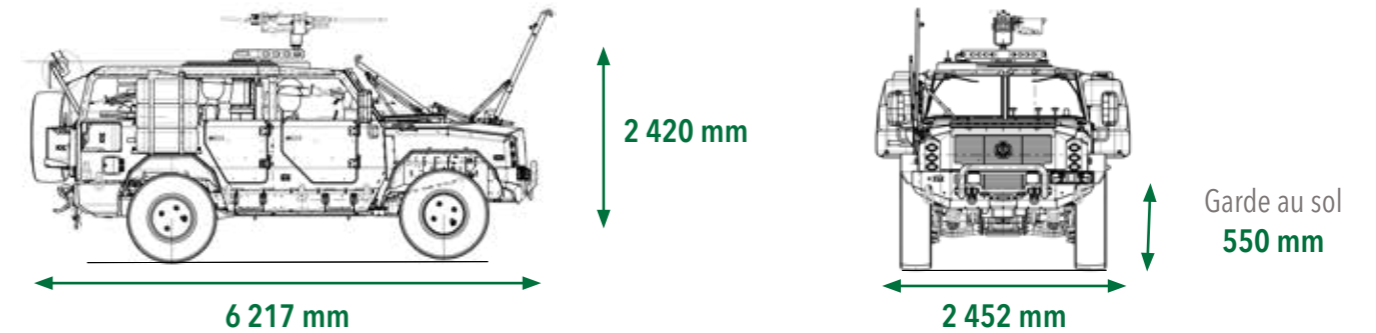

Pente franchissable 60 %	Passage à gué 750 mm	Fossé 900 mm	Dévers 30 %	Marche 400 mm
------------------------------------	--------------------------------	------------------------	-----------------------	-------------------------

Le **VENPIR** est un véhicule d'intervention rapide 4x4 protégé, spécifiquement dédié aux forces spéciales.

De conception modulaire, il est conçu pour être, **polyvalent, agile, rapide, endurant, performant et confère une grande mobilité sur tous types de terrains.**

Il dispose nativement d'une protection mine de niveau 1. Le véhicule peut recevoir en option une protection balistique additionnelle. Sa structure interne lui offre un haut niveau de modularité, afin d'offrir une **versatilité élevée en termes de missions.**

Le **VENPIR** peut être équipé du matériel le plus récent, d'équipements de communication et/ou brouillage.

Il dispose de réservoirs d'eau et de carburant supplémentaires afin d'augmenter son rayon d'action. D'un emploi très aisé, son treuil d'auto-halage est un atout.

Il est facilement aérotransportable.

Sa suspension indépendante assure un plus grand confort et une mobilité incomparable sur tous les terrains, une meilleure traction, ainsi qu'un haut niveau de stabilité et de sécurité sur et hors route à basse ou haute vitesse.



Protection : niveau 1



Boîte de vitesse automatique



Vitesse maximale : 110 km/h



Rayon de braquage : 8,25 m



Moteur : 210 kW (285 cv)



PTAC : 11,5 t



Autonomie : 1 000 km



Equipage : 5 personnels